

Typ 414/04, 414/06 & 415/04, 415/06

414/04, 414/06 Škoda Octavia RS 05/01 →

415/04, 415/06 Škoda Octavia Lim. (Facelift) 09/00 → • Škoda Octavia Combi (Facelift) 09/00 →

Milotec
AUTO-EXTRAS

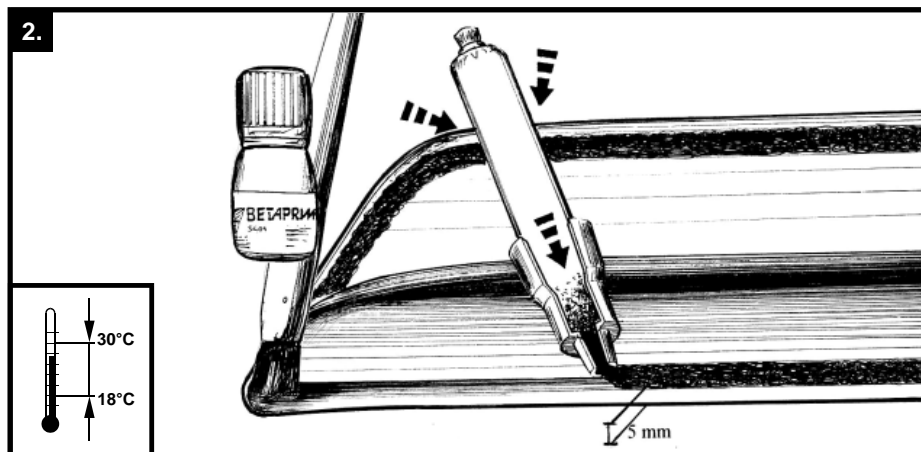
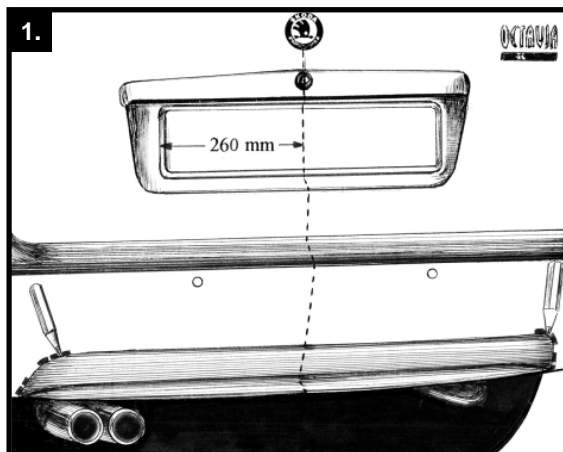

Diffusor

MONTAGEANLEITUNG

Lieferumfang:

- 1 Diffusor aus ABS, schwarz (.../04) oder in Carbon-Design (.../06)
- 2 Tuben Einkomponentenkleber Betalink K 1 mit Klebeanleitung
- 1 Flasche Primer Betaprime
- 1 Lackierhinweis
- 1 Montageanleitung

Reinigen Sie die untere Heckpartie des Wagens gründlich mit warmem Wasser und Waschbenzin. Ablüften lassen. Falls Sie den Diffusor lackieren, beachten Sie bitte den beiliegenden Lackierhinweis. Klebeflächen von Farbnebel freigehalten.

1. Markieren Sie mit dünnem Klebeband die Mitte unterhalb der Stoßfängerleiste wie skizziert und ziehen Sie auch auf dem Diffusor eine entsprechende Hilfslinie. Halten Sie das Teil in der Mitte sowie unten mit dem Stoßfänger bündig an und markieren Sie die Eckpunkte.

2. Primer-Flasche vor Gebrauch ca. 20 Sekunden schütteln und dann eine ca. 1 cm breite Fläche über die gesamte Länge der Diffusor-Innenseite mit Primer (siehe Zeichnung) bestreichen. 20 Minuten ablüften lassen. Versehen Sie diese Fläche (Sicherheitsabstand zum Rand 5 mm) gemäß dieser Ausschnitts-Skizze mit dem Kleber. Halten Sie den Diffusor so an, dass die Hilfslinien übereinstimmen. Mit leichtem Druck anpressen und mit Klebeband sechs Stunden lang fixieren.

Wichtig: Beim Verkleben soll die Außentemperatur um 20 °C liegen. Nach sechs Stunden kann der Fahrbetrieb aufgenommen werden.

Gute Fahrt wünscht Milotec Auto-Extras.

Difuzor

MONTÁŽNÍ NÁVOD

Obsah balení:

- 1 x difuzor z ABS, černý (.../04) nebo karbonový design (.../06)
- 2 x tuba jednosložkového lepidla Betalink K1 s návodem
- 1 x lahvička Betaprime
- 1 x návod pro lakování
- 1 x montážní návod

Nejprve umyjte zadní část vozu teplou vodou, nechte oschnout a pak umyjte odpovídající plochy technickým benzinem. Pro lakování vnější plochy difuzoru dbejte příloženého návodu pro lakování. Ujistěte se, že plochy pro lepení nebudou přelakovány - nejlépe tyto zalepit lakýrnickou páskou.

1. Dle obrázku 1 si vyznačte měkkou tužkou střed nárazníku a střed difuzoru včetně koncových orientačních bodů.

2. Před použitím protřepejte lahvičku Betaprime. Štětcem tence natřete difuzor kolem dokola a nechte 20 minut zavdnout. Poté naneste dle obrázku lepidlo Betalink K1 ve vzdálenosti 5 mm od okraje difuzoru. Nejlépe za pomoci druhé osoby uсадte difuzor s lepidlem dle značek na své místo a lehce přitlačte. Případné vyteklé lepidlo ihned odstraňte technickým benzinem. Polohu difuzoru zafixujte lakýrnickou páskou.

Pozor:

Montáž a schnutí musí probíhat v prostředí s teplotou kolem 20°C. Vozidlo je schopné dalšího provozu po zhruba šesti hodinách od dokončení montáže. Po dobu 24 hodin by neměla být použita myčka.

Šťastnou cestu Vám přeje Milotec Auto-Extras.

Diffuser

FITTING INSTRUCTIONS

Pack contains:

- 1 diffuser of ABS, black (.../04) or in carbon design (.../06)
- 2 tubes of Betalink K 1 one-component adhesive with instructions for use
- 1 bottle of Betaprime primer
- 1 painting instructions
- 1 assembly instructions

Clean the lower part of the rear of the car thoroughly with warm water and solvent. Allow to dry. If you want to paint the diffuser, please observe enclosed painting instructions. Take care to keep spraying paint off the adhesive surfaces.

1. Mark the centre underneath the bumper bar with thin adhesive tape as shown in the sketch and mark a corresponding line on the diffuser as a guide. Hold the part in the middle and at the bottom flush with the bumper and mark the corner points.

2. Shake the bottle of primer before use for approx. 20 seconds. Apply primer for approx. 1 cm on the whole length of the inner side of the diffuser (according to illustration). Let it dry for 20 minutes. Apply the one-component adhesive (safety distance from the edge 5 mm) as shown in the section sketch. Hold the diffuser in position in such a way that the guide marks correspond. Apply gentle pressure and fix the diffuser in position for six hours with adhesive tape.

Important: When applying the adhesive the ambient temperature should be around 20° C. The vehicle is ready for driving 6 hours after the fitting.

Milotec Auto-Extras wishes you a pleasant trip.

Diffuseur d'air

INSTRUCTIONS DE MONTAGE

Fournitures :

- 1 diffuseur en ABS, noir (.../04) ou en design carbone (.../06)
- 2 tubes de colle à une composante Betalink K 1 avec instructions de collage
- 1 bouteille de primaire Betaprime
- 1 instruction de vernissage
- 1 instructions de montage

Nettoyer soigneusement la partie inférieure de l'arrière du véhicule avec de l'eau tiède et de l'essence à nettoyer. Laisser aérer. Lors du vernissage du diffuseur veuillez observer les instructions de vernissage ci-jointes. Éviter le contact des surfaces à coller avec du brouillard de peinture.

1. Marquer le centre au dessous de la baguette du pare-chocs à l'aide d'un ruban adhésif mince, selon le croquis, et tracer également une ligne auxiliaire correspondante sur le diffuseur. Placer le centre et la partie inférieure de la pièce de façon à ce que les contours s'alignent sur le pare-chocs et marquer les coins.

2. Agiter la bouteille de primaire pendant env. 20 secondes avant l'utilisation. Appliquer du primaire sur une surface d'une largeur d'env. 1 cm sur toute la longueur sur la face intérieure du diffuseur (selon le croquis). Laisser aérer pendant environ 20 minutes. Appliquer de la colle à une composante sur les surfaces traitées avec du primaire, selon le croquis, en respectant un écart avec le bord de 5 mm selon le croquis de détail. Placer le diffuseur de manière à ce que les lignes auxiliaires s'alignent. Exercer une faible pression et fixer les pièces à l'aide d'un ruban adhésif pendant six heures.

Note importante : Lors du collage, la température de l'air ambiant doit être d'env. 20° C. Après le montage, la conduite peut être reprise au bout de six heures.

Milotec Auto-Extras vous souhaite bon voyage.