

Typ 52813

Škoda Roomster 03/06→

Milotec®

AUTO-EXTRAS

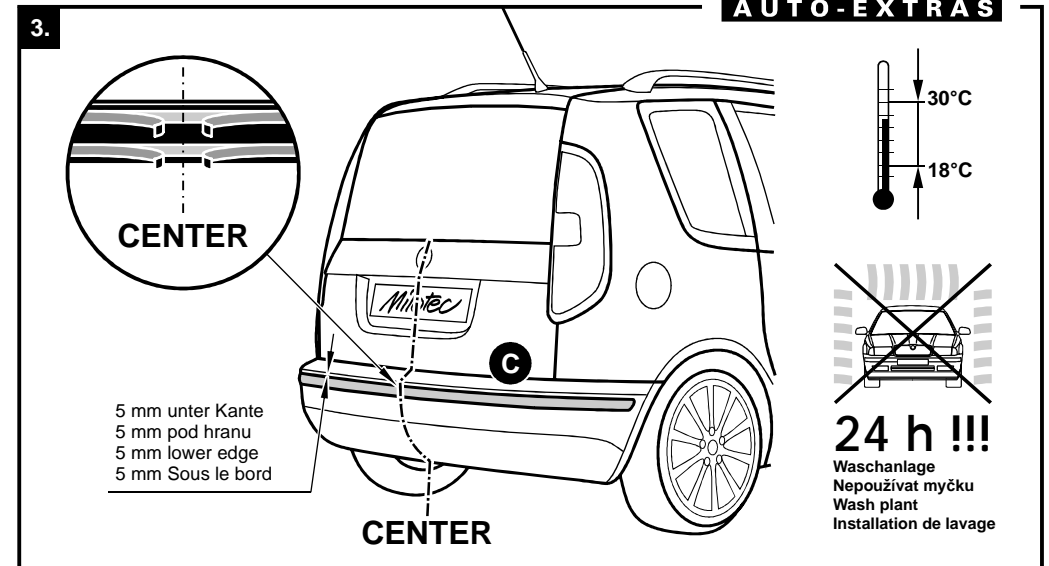
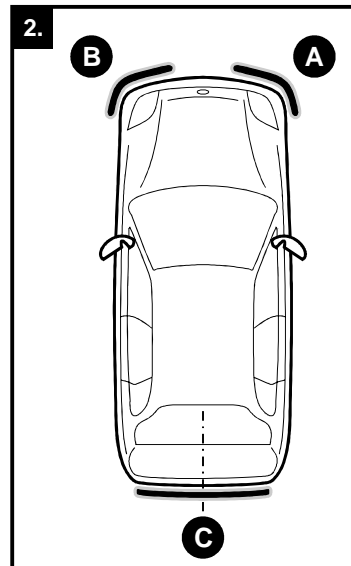
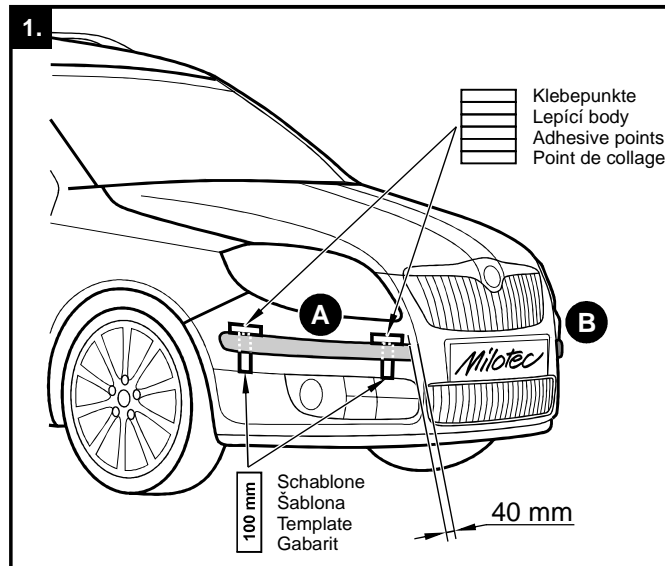

Stoßfängerschutzprofile

MONTAGEANLEITUNG

Lieferumfang:

- 3 Stoßfängerschutzprofile
- 3 Reinigungs- und Papierputztuch
- 1 Montageanleitung

VOR MONTAGE UNBEDINGT LESEN!

- Die Montageflächen müssen gründlich entfettet und trocken sein. Benutzen Sie dazu das beigelegte Reinigungs- und Papierputztuch.
- Bitte achten Sie darauf, daß die Stoßfängerschutzprofile nicht bei Temperaturen unter +18°C montiert werden; wenn notwendig erwärmen Sie die Montageflächen und die Stoßfängerschutzprofile mit einem Fön.
- Kleben Sie die Klebspunkte, (wie abgebildet). Ordnen Sie die Schutzstreifen von den Klebeflächen zu entfernen.
- Entfernen der Schutzstreifen: beginnen Sie immer mit dem oberen Schutzstreifen, der untere wird etwa 50 mm entfernt und nach unten umgelegt. Dadurch können Sie weiterhin die Stoßfängerschutzprofile mit den Händen halten ohne auf die Klebeflächen zu greifen.
- Stoßfängerschutzprofile positionieren. Stoßfängerschutzprofile leicht andrücken, unteren Schutzstreifen abziehen. Nach der Montage alle Stoßfängerschutzprofile fest andrücken. Benutzen Sie eine Gumiandruckrolle.
- Die Stoßfängerschutzprofile nach 24 Stunden nochmals fest andrücken; das Auto während dieser Zeit nicht waschen. Benutzen Sie keinen zusätzlichen Klebstoff.

Gute Fahrt wünscht Milotec Auto-Extras GmbH

Ochranné lišty nárazníku

MONTÁŽNÍ NÁVOD

Obsah balení:

- 3x ochranné lišty nárazníku
- 3x odmašťující ubrousek napuštěný v isopropanolu
- 1x montážní návod

DŮLEŽITÍ! PŘED MONTÁŽÍ SI PŘEČTĚTE TENTO TEXT!

- Plochy pro lepení ochranných lišt musejí být suché a odmaštěné - k odmaštění použijte přiložené papírové ubrousky napuštěné v isopropanolu (pozor-vysoce hořlavé) - povrch utírejte vždy v jednom směru.
 - Montáž ochranných lišt neprovádějte při teplotě nižší než +18 °C. V případě nižší teploty zahřejte montážní plochy a lišty fénem.
 - Nalepte lepící body (jak je znázorněno na obr. 1). Dle schématu si rozříznete jednotlivé díly a vyzkoušejte jejich usazení nanečisto.
 - Přistupte k vlastnímu lepení. Z oboustranných lepenek na zadní straně lišty odstraňte do vzdálenosti cca 50 mm od okraje (u zadní lišty od středu - viz. detail obr.3) ochranné pásky a ohněte je dolů.
 - Usadte lištu na správné místo a zatáhněte za ochranné pásky oboustranné lepenky. Tímto způsobem opatrně přilepte všechny lišty a pevně je přitlačte k nárazníku (vhodné je použít gumový váleček).
 - Po 24 hodinách lišty ještě jednou přitlačte. Po tuto dobu by neměla být používána myčka.
- Upozornění:**
Nepoužívejte žádné dodatečné lepící prostředky!

Šťastnou cestu Vám přeje Milotec Auto-Extras.

Bumper protection profile

FITTING INSTRUCTIONS

The pack contains:

- 3x Bumper protection profile
- 3x isopropanol cleaning tissues
- 1x fitting instructions

IMPORTANT! DO YOURSELF A FAVOR – READ THE INSTRUCTIONS FIRST

- Make sure that the mounting surfaces are absolutely free of dirt and grease. Use the enclosed cleaning cloth and paper towel for this purpose.
- Do not try applying the molding strips at ambient temperatures below +18°C (ca. 68°F). If necessary, heat the mounting surfaces of the car and the strips themselves with a hair dryer.
- Fix adhesive-tape-points, (see illustration). Arrange the individual parts and check the exact position on the car without removing the backing from the adhesive surfaces.
- Removing the self-adhesive backing: Always begin with the upper self-adhesive backing, detach the lower one about 50 mm (ca. 2 inches) and fold it downwards – this enables you to continue holding the protective molding strips with your hands without touching the adhesive surface.
- Apply the molding strip along the right position, lightly press the molding strip in place, remove the lower backing and completely press the molding strip in place using a rubber roller as this provides for optimal bonding.
- After 24 hours securely press all of the molding stripping against the car body again. Do not wash the car during these 24 hours. Do not use any additional adhesive.

Milotec Auto Extras GmbH wishes a pleasant drive

Profils protecteurs de pare-chocs

INSTRUCTIONS DE MONTAGE

Fournitures :

- 3x Profils protecteurs de pare-chocs
- 3x chiffons à isopropanol pour nettoyer
- 1x instructions de montage

ATTENTION! IMPORTANT! A LIRE IMPERATIVEMENT AVANT LE MONTAGE!

- Éliminez toute trace de graisse et d'humidité sur les surfaces de montage ou moyen du chiffon nettoyant et du papier absorbant ci-joints.
- Veillez à ne pas monter les baguettes à une température inférieure à +18°C. Si nécessaire, chauffez les surfaces de montage et les baguettes avec un sèche-cheveux.
- Collez les 8 gabarits des Côtés de la voiture (voir croquis). Déterminez la position des Pièces à coller avant de retirer la feuille de protection.
- Pour retirer la feuille de protection, commencez systématiquement par la bande du haut. Soulevez ensuite la bande inférieure sur 50 mm environ et cabattez-la vers le bas. Vous pourrez ainsi continuer à tenir la baguette sans toucher les parties adhésives avec les doigts.
- Positionner la baguette définitivement sans la presser fortement at retirer la feuille de protection inférieure. Après le montage, presser fortement toutes les baguettes. A l'aide d'un petit rouleau passer sur les baguettes.
- 24 heures après, pressez les baguettes encore une fois contre la carrosserie.

Milotec Auto-Extras GmbH vous souhaite bon voyage